

△	'22.3.23	PB追加に伴う変更	山田
△	12.10.3	型式:D15H(高密度15P)追加	山田
△	09.12.8	M0051B061 改訂A→B	山田
Rev.	Date	Content	Name

型番仕様
MCON-001-061 PB D** R* U*

- ⑪ U0:USB無し(フランクパネル)
U1:USB有り
- ⑩ R0:RJ45無し(フランクパネル)
R1:RJ45有り
- ⑨ D00:DSUB無し(フランクパネル)
D09:DSUB 9P
D15:DSUB15P
D25:DSUB25P
- △D15H:高密度DSUB15P

△ ①ベース、②カバー材質
無印:アルミダイキャスト
PB:PBT(UL:V-0)

項番	品名	定格/型番/材質	メーカー	数量
1	ベース	アルミダイキャスト銀色塗装	MADOKA	1
2	カバー	又は PBT 黒色(UL V-0)	MADOKA	1
3	ロック	M4×20 脱落防止ビス	---	1
4	添付品ビス	M3×8小ワセムス(ベース固定用)	---	4
5	添付品ビス	M4×8小ワセムス(パネル固定用)	---	2
6	添付品ビス	M5×107アセット	---	1
7	添付品ビス	M5 内歯菊座金	---	1
8	パネル	M0051B061C (SPCCT=1.6)	MADOKA	1
9	D-SUB	選択部品 仕様図2/2参照	---	---
10	RJ45	選択部品 仕様図2/2参照	---	---
11	USB	選択部品 仕様図2/2参照	---	---
12	---	---	---	---
13	---	---	---	---

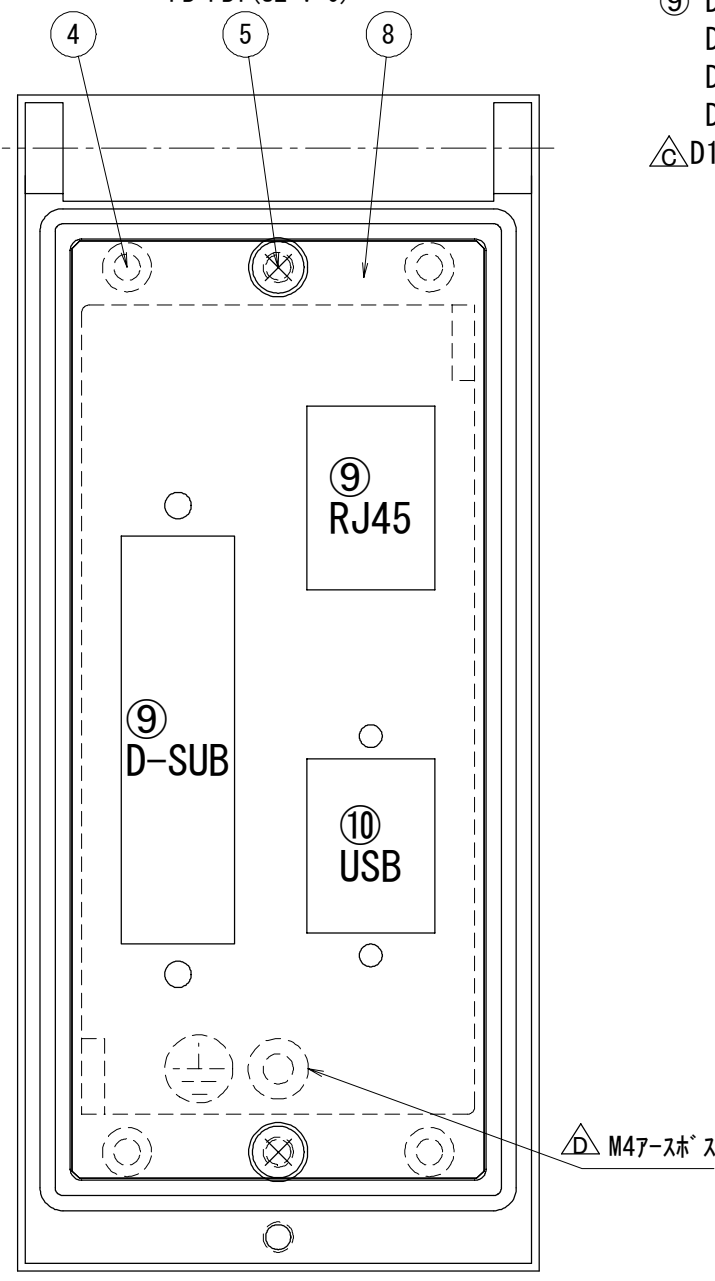
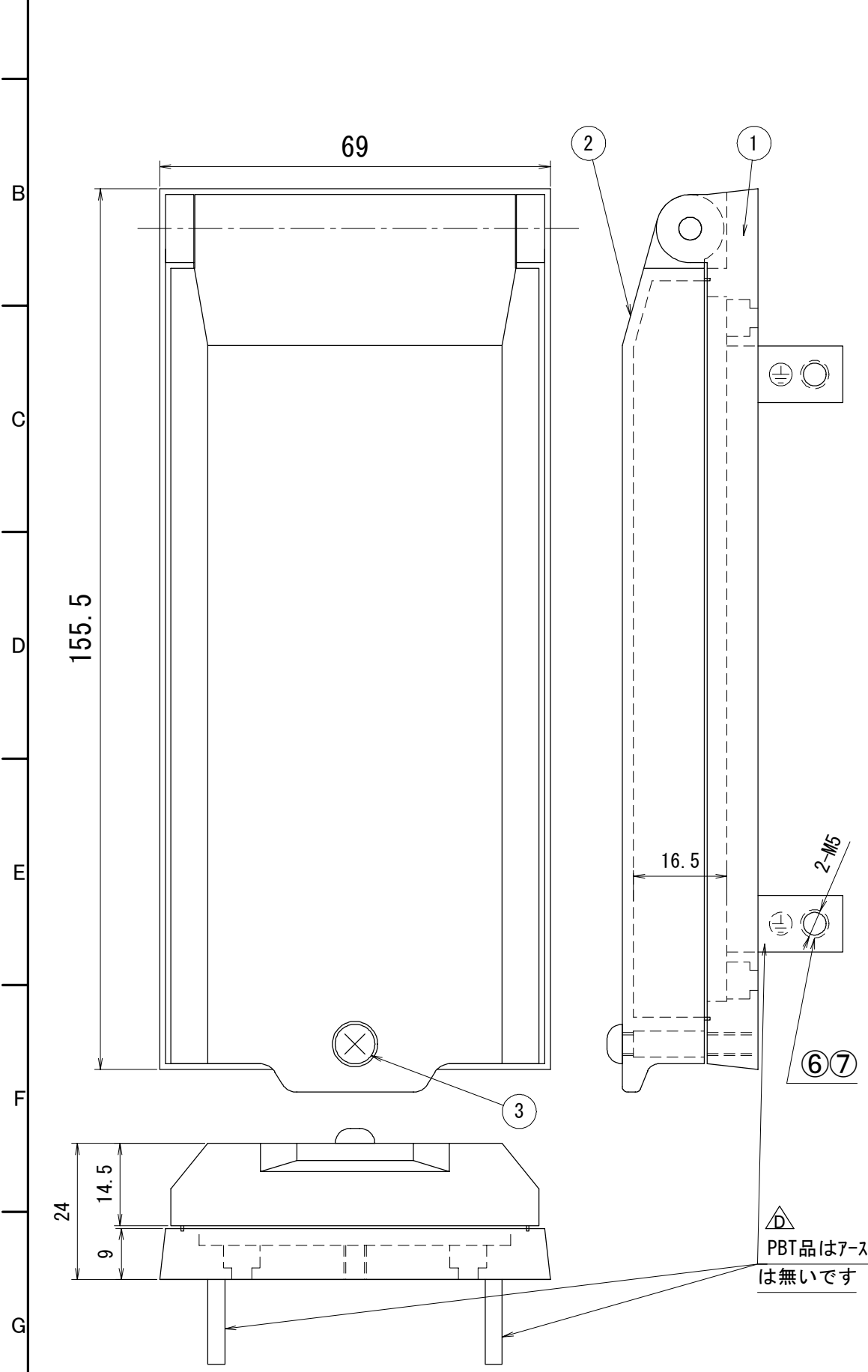

内部図

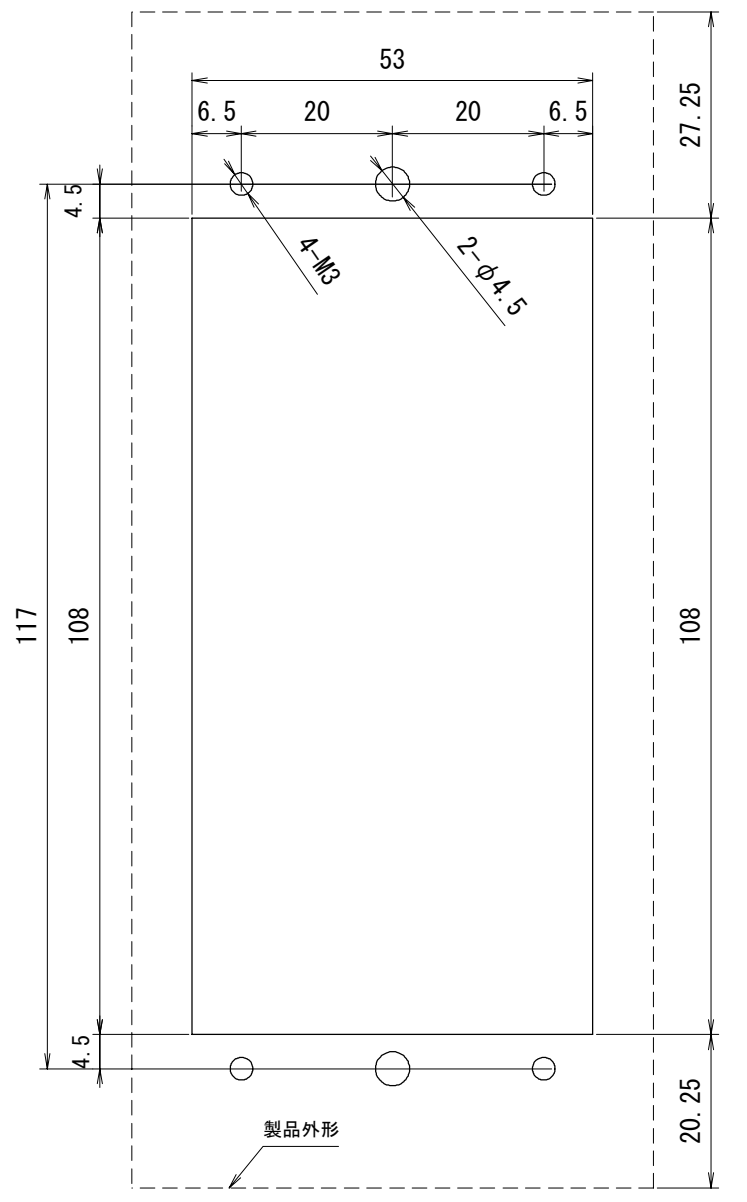

パネルカット図
推奨板厚 t=1.6以上

△ PBT品は7-ス部(2箇所)
は無いです

MADOKA SYSTEM co.,Ltd					Document Name	
					Panel Interface	
					Type:MCON-001-061*****	
					仕様図 1/2	
					Document No.	
					M0051A061D	
					A3	
					SIZE	

Rev.	Date	Content	Name
△	'22.3.23	PB追加に伴う変更	山田
△	12.10.3	型式:D15H(高密度15P)追加	山田
△	'09.12.8	DSUBパネル(4種)変更A→B USBコネクタ変更Blackbox→MADOKA	山田

型番仕様
MCON-001-061 PB D** R* U*

- ⑪ U0:USB無し(ブランクパネル)
U1:USB有り
- ⑩ R0:RJ45無し(ブランクパネル)
R1:RJ45有り
- ⑨ D00:DSUB無し(ブランクパネル)
D09:DSUB 9P
D15:DSUB15P
D25:DSUB25P
△D15H:高密度DSUB15P

△ ①パネル、②カバー材質
無印:アルミダイキャスト
PB:PBT(UL:V-0)

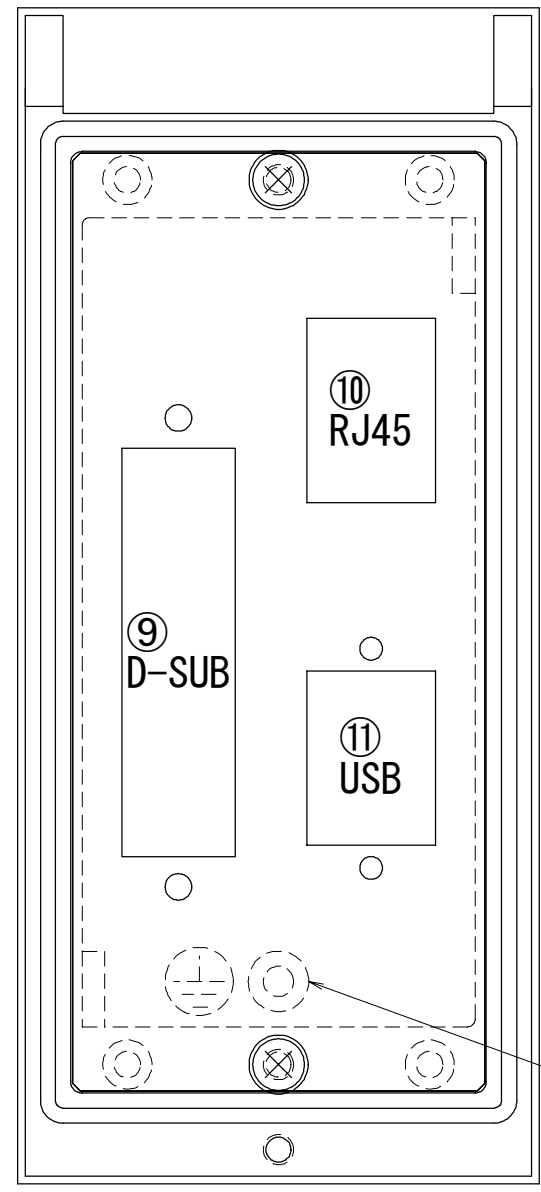

⑨DSUB詳細

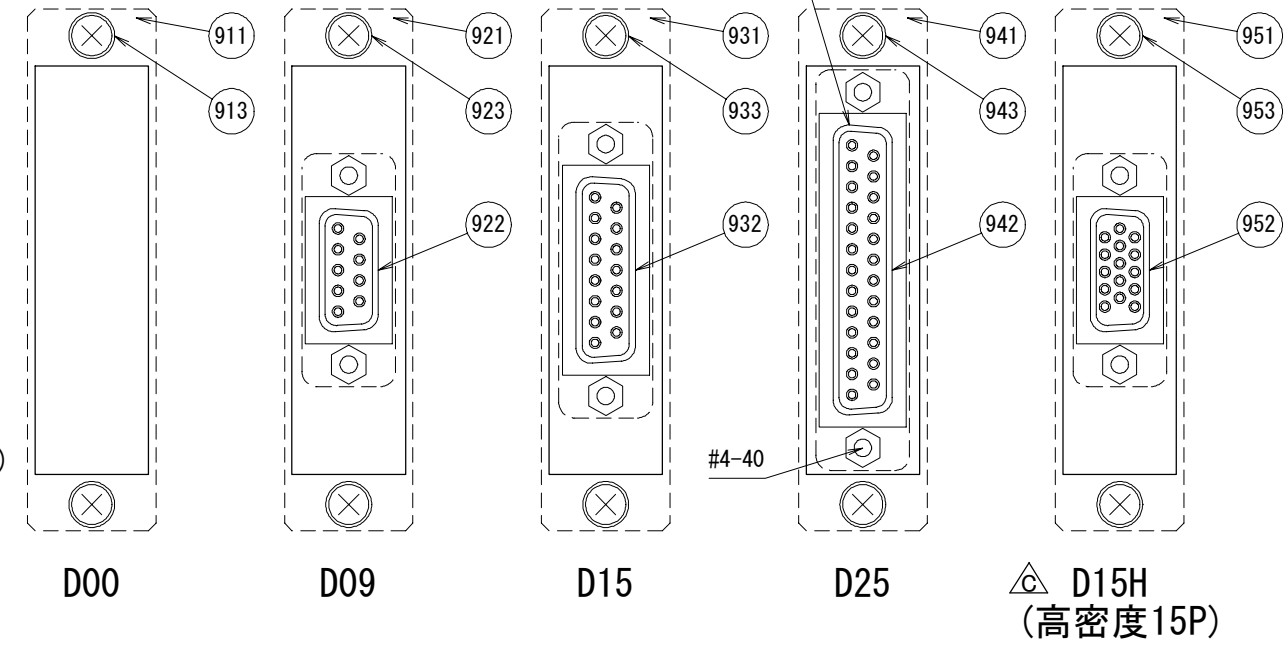

D-SUBジェンダーチェンジャー
出荷時は、表面A、裏面B、になっています。
ユーザー様にて表裏入れ替え可能です。

⑩RJ45詳細

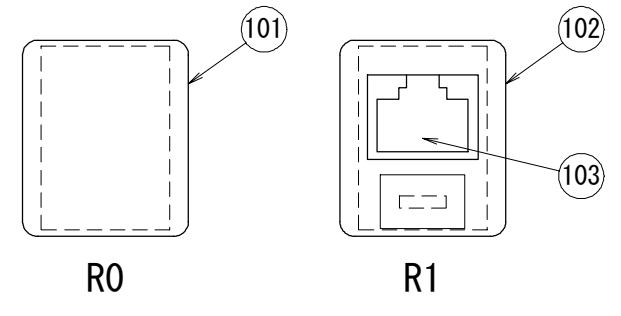

⑪USB詳細

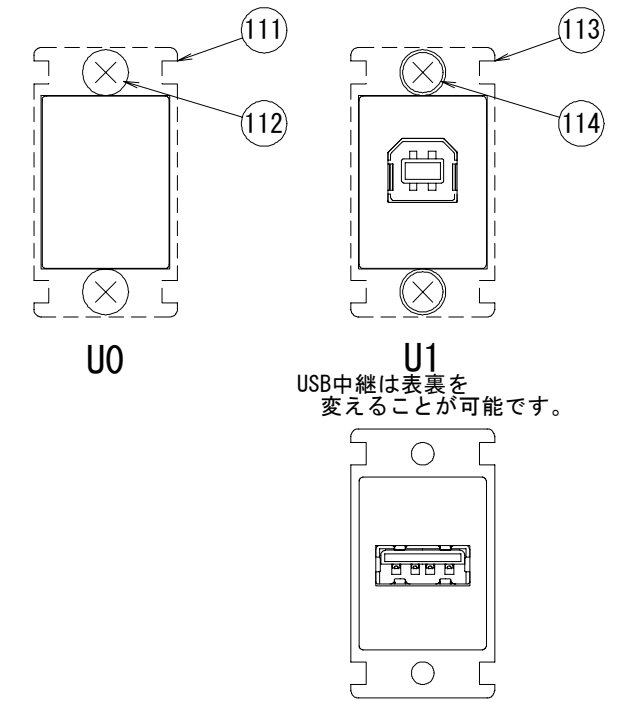

型番	項番	品名	定格/型番/材質	メーカー	数量
D00	911	DSUBパネル	M0051B500B	MADOKA	1
	---	---	---	---	---
	913	ビス	M3×8 小ワセムス	---	2

型番	項番	品名	定格/型番/材質	メーカー	数量
D09	921	DSUBパネル	M0051B501B	MADOKA	1
	922	ジェンダーチェンジャー	DGC-9PS	MISUMI	1
	923	ビス	M3×8 小ワセムス	---	2

型番	項番	品名	定格/型番/材質	メーカー	数量
D15	931	DSUBパネル	M0051B502B	MADOKA	1
	932	ジェンダーチェンジャー	DGC-15PS	MISUMI	1
	933	ビス	M3×8 小ワセムス	---	2

型番	項番	品名	定格/型番/材質	メーカー	数量
D25	941	DSUBパネル	M0051B503B	MADOKA	1
	942	ジェンダーチェンジャー	DGC-25PS	MISUMI	1
	943	ビス	M3×8 小ワセムス	---	2

型番	項番	品名	定格/型番/材質	メーカー	数量
D15H	951	DSUBパネル	M0051B501B	MADOKA	1
	952	ジェンダーチェンジャー	HDGC-15PS	MISUMI	1
	953	ビス	M3×8 小ワセムス	---	2

型番	項番	品名	定格/型番/材質	メーカー	数量
R0	101	ブランクパネル	NW-073-FBK-IV	MISUMI	1
	---	---	---	---	---
	---	---	---	---	---

型番	項番	品名	定格/型番/材質	メーカー	数量
R1	102	パネル	NW073-FSM-IV	MISUMI	1
	103	RJ45(CAT6)	NW080-88S-SI-C6-SH	MISUMI	1
	---	---	---	---	---

型番	項番	品名	定格/型番/材質	メーカー	数量
U0	111	USBブランクパネル	MIUSB1-BL	MADOKA	1
	112	ビス	(+)B1+ 3.5×6	---	2
	---	---	---	---	---

型番	項番	品名	定格/型番/材質	メーカー	数量
U1	113	USBコネクタ	MIUSB1-A-B	MADOKA	1
	114	ビス	M3×8 小ワセムス	---	2
	---	---	---	---	---

MADOKA SYSTEM co.,ltd						Document Name	
						Panel Interface	
2008/07/01 Yamada Yamada 1/1						Type:MCON-001-061*****	
						仕様図 2/2	
Date Design Draft Check Confirm Scale						Document No.	
						M0051A061D	
						A3	
						SIZE	